



# FP-300 TILANJAKAJAN ASENNUSOHJE

**FP-Tuotteet Oy**

Hyllilänkatu 8, 33730 Tampere

p. 010 6339 200 • fax 010 6339 249 • [www.fp-tuotteet.fi](http://www.fp-tuotteet.fi)

Tarkista ensin, että tuote ei ole vahingoittunut kuljetuksen aikana. Vahingosta on ilmoitettava FP-Tuotteet Oy:lle ja tehtävä kirjallinen huomautus kuljetusyhtiölle 8 vuorokauden kuluessa. FP-taiteovet on vakuutettu kuljetusvahinkojen varalta Pohjolassa.

## Kahdessa osassa toimitetun oven asennus

Ovien käsittelyn ja kuljetuksen takia kaksois- ja leveät ovet on jaettu kahteen osaan. Asennuksessa ovet kytketään toisiinsa yhdistämällä jouset saumalistassa oleviin hakasiin mukana seuraavan koukun avulla. (Katso erillinen ohje.)

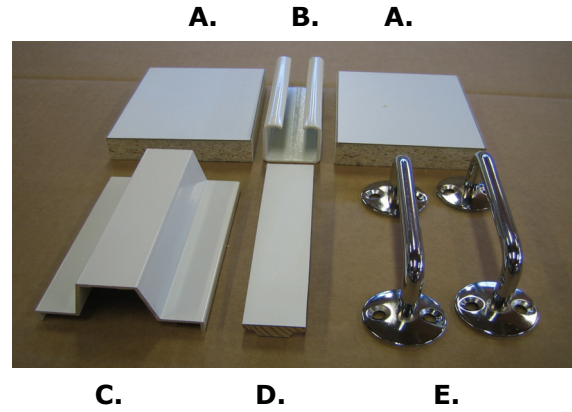
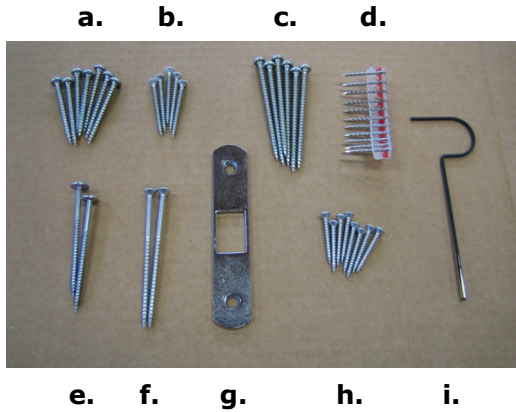

## KIINNITYSTARVIKKEET

- a. pallokantaruuvi, 4,5x45 mm
- b. uppokantaruuvi, 3,5x45 mm
- c. pallokantaruuvi, 4,5x70 mm
- d. naula, 1,83x30 mm
- e. matalakantaruuvi, 4,2x65 mm
- f. uppokantaruuvi, 4,5x80 mm
- g. lukon vastalevy
- h. uppokantaruuvi, 3,5x30 mm
- i. jousen kiinnityskoukku

## OVEN OSAT

- A. peitelista
- B. teräskisko
- C. lukkolist
- D. saumalista (varalle)
- E. vedin

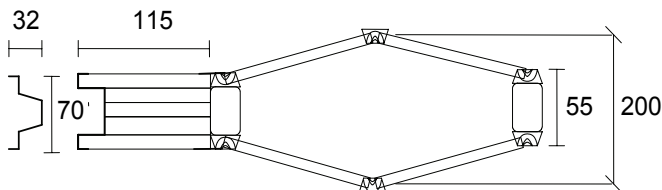

Paino 20 kg/m<sup>2</sup>

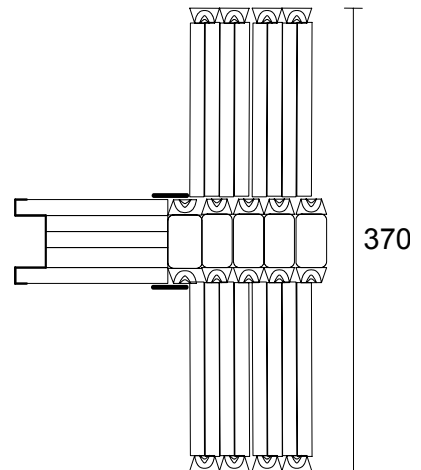

## ASENNUS

### Huomaa!

- Oven lukkopaneeli ei saa vääntyä ovea asennettaessa.
- Käsittele varovasti saumalistoja ja laahuksia!
- Liukukisko toimitetaan kahdessa osassa. Ns. huoltokisko on 400 mm pitkä. Toisen kappaleen pituus riippuu aukon leveydestä.

**1.** Merkitse pidemmän kiskon (B) kiinnitysreikien paikat. Pidempi kisko sijoitetaan aukkoon pinkkapuolelle.

**2.** Kiinnitä pidempi kisko ruuveilla (a) alkaen aukon pinkkapuolelta.

**3.** Pujota kaikki oven osat kiskoon. Osat kiinnitetään numerjärjestyksessä alkaen seinäosasta nro 1. (2-osaisen oven toisen puolen osat on merkitty kirjaimin.) Varmista pyörien oikea asento kiskossa.

**4.** Kiinnitä huoltokisko.

**5.** Kiinnitä muovikalvo edellisen osan runkopuuhun hakasilla tai teipillä.

**6.** Kytke mukana olevan kiinnityskoukun avulla osina toimitetun oven osat. (kuva A)

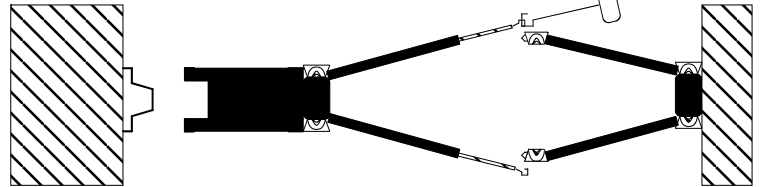

Kuva A.

**7.** Yhdistä laahuskumit kontaktiliimalla toisiinsa. (kuva B)

**8.** Kiinnitä ovi takatolpassa olevien reikien kautta seinään. (kuva C, kohta 5)

**9.** Kiinnitä muovikalvo takatolppaan. (kuva C, kohta 6)

**10.** Kiinnitä saumalistat takatolppaan nauloilla (d). (kuva C, kohta 6)

**11.** Kiinnitä lukkolista (c) karmiin tai seinään ruuveilla (e). (kuva C, kohta 7)

**12.** Kiinnitä lukon vastalevy (g) lukkolistaan ruuveilla (f).

**13.** Kiinnitä peitelistat (A) kiskon molemmin puolin.

**14.** Kiinnitä vetimet (E) lukkopaneeliin halutulle korkeudelle.

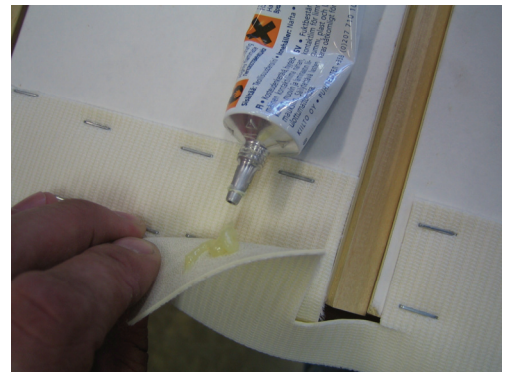

Kuva B.

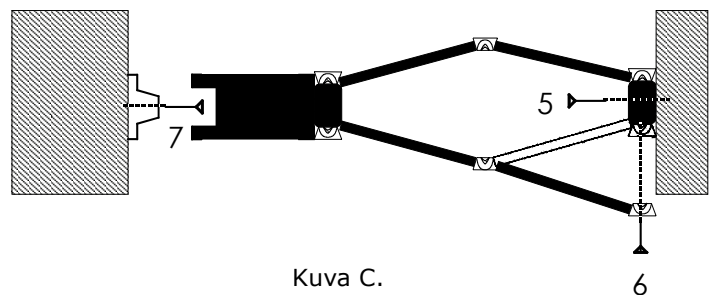

Kuva C.

FP-tilanjakaja on huoltovapaa.  
Pinnat puhdistetaan nihkeällä liinalla.